

### 特性

- 三色數位 LCD 顯示
- 子母視窗，4 位數七段 LCD 顯示
- 壓力單位可轉換：  
kPa、MPa、kgf/cm<sup>2</sup>、bar、psi、inHg、mmHg
- 參數數值可直接顯示於子畫面
- 按鍵鎖定顯示
- 省電模式
- 微調模式



### 特性說明

#### 1 產品快速安裝

- 節省安裝工時
- 拆卸簡單

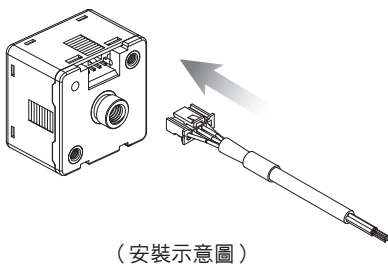

#### 2 輕巧型設計

- 與 EP43 產品比較，深度縮短約 35 %

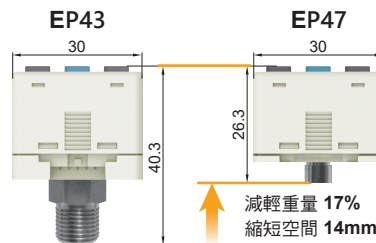

#### 3 設定壓力利於辨識

- 設定壓力顯示於子畫面上，使用者容易獲取設定資訊

子母畫面顯示



母畫面  
子畫面

#### 4 母畫面雙色顯示

- 雙色顯示可凸顯出不同設定狀態，您可以隨意更改設定內容及背光顯示方式



	SoG	SoR	Grn	Red
ON	Green	Red	Green	Red
OFF	Red	Green	Green	Red

#### 5 OPS 快速設定

- 雙畫面顯示可直接設定參數，設定步驟可減少 3/4



#### 6 單位利於辨識

- 單位符號顯而易見，操作更輕鬆



規格表

型號	EP47C (連成壓)	EP47V (負壓)	EP47P (正壓)
額定壓力範圍	-100.0 ~ 100.0 kPa	0.0 ~ -101.3 kPa	-0.100 ~ 1.000 MPa
設定壓力範圍	-103.0 ~ 103.0 kPa	10.0 ~ -103.0 kPa	-0.103 ~ 1.030 MPa
耐壓力	500 kPa		1.5 MPa
適用氣體	空氣，非腐蝕性，不可燃性		
壓力單位 設定最小刻度	kPa	0.1	-
	MPa	-	0.001
	kgf / cm <sup>2</sup>	0.001	0.01
	bar	0.001	0.01
	psi	0.01	0.1
	inHg	0.1	-
	mmHg	1	-
電源電壓	12 to 24 V DC ±10 %，漣波峰值 10 % 以下		
消費電流	≤ 30 mA (無負載時)		
開關輸出	<b>NPN 開集極輸出</b> 最大負載電流：80 mA 最大供應電壓：30 V DC 內部壓降：≤ 1 V		<b>PNP 開集極輸出</b> 最大負載電流：80 mA 最大供應電壓：24 V DC 內部壓降：≤ 1 V
重覆精度	±0.3 % F.S. ±1 digit		
應差	單點設定模式	可調 *1	
	應差模式		
	窗口比較模式		
反應時間	≤ 2.5 ms (預防誤動作功能：25 ms, 100 ms, 250 ms, 500 ms, 1000 ms 和 1500 ms 可選擇)		
輸出短路保護	有		
顯示	4 位，7 段 LCD 顯示 (紅色 / 綠色 / 橙色) (取樣率：0.2, 0.5, 1 秒 / 次)		
顯示精度	±1 % F.S. ±1 digit (在週圍溫度：25±3 °C)		
動作顯示燈	橙色指示燈 1：OUT1 & 橙色指示燈 2：OUT2		
線性類比輸出 (電壓輸出)	輸出電壓：1 ~ 5 V ±2.5 % F.S. (額定壓力範圍下) 直線性：±1 % F.S. 輸出阻抗約 1 kΩ		輸出電壓：0.6 ~ 5 V ±2.5 % F.S. (額定壓力範圍下) 直線性：±1 % F.S.；輸出阻抗約 1 kΩ
耐環境	防護等級	IP 40	
	週圍溫度	動作：0 ~ 50 °C，保存：-10 ~ 60 °C (無水露及不結冰狀況下)	
	週圍濕度	動作及保存：35 ~ 85 % RH (無水露)	
	耐電壓	1000 V AC 1 分鐘 (引線及塑膠外殼間)	
	絕緣阻抗	50 MΩ 以上 (500 V DC) (引線及塑膠外殼間)	
	耐振動	複振幅 1.5 mm 或 10 G，每一分鐘 10 Hz ~ 150 Hz ~ 10 Hz，X、Y、Z 每個方向各 2 小時	
耐衝擊	100 m/s <sup>2</sup> (10 G)，X、Y、Z 每個方向各 3 次		
溫度特性	±2 % F.S. 比較參考溫度 25 °C (0 ~ 50 °C 溫度範圍內)		
接管口徑	F1：R1/8"；F2：NPT1/8"；F3：G1/8" (BSPP)；M5：M5 內牙		
電線規格	耐油 PVC 電線 (0.15 mm <sup>2</sup> )		
重量	約 67 g (包含 2 公尺的電線)		

備註：

\*1. 單點設定模式及窗口比較模式僅可調整 1 - 8digits 的應差。

# EP47

## 系列

## 經濟型壓力傳感器

### 面板說明

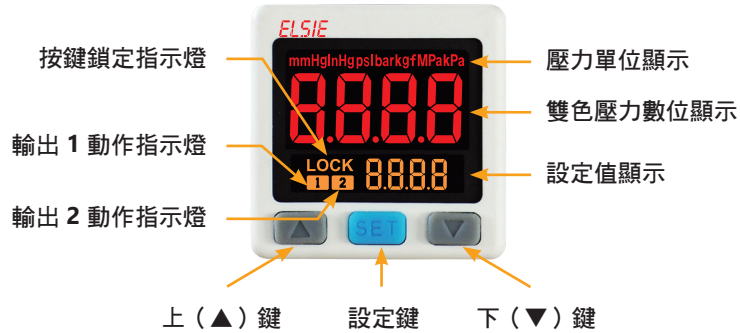

### 輸出電路接線圖

#### EP47□ - 01 - □

1NPN + 類比輸出 (1 ~ 5 V) (0.6 ~ 5 V 僅限正壓)

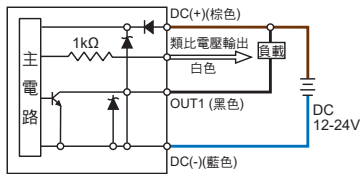

#### EP47□ - 03 - □

1PNP + 類比輸出 (1 ~ 5 V) (0.6 ~ 5 V 僅限正壓)

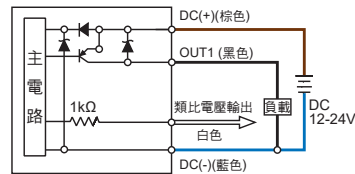

#### EP47□ - 02 - □

2NPN + 輸出

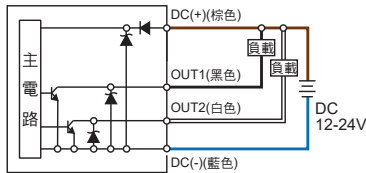

#### EP47□ - 04 - □

2PNP + 輸出

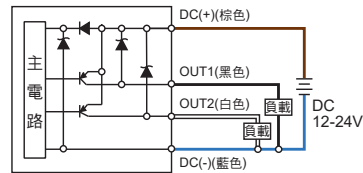

### 型號規格說明

**E P 4 7 C - 0 1 - F 1**

#### 壓力類型

C : 連成壓 (-103.0 ~ 103.0 kPa)  
V : 負壓 (10.0 ~ -103.0 kPa)  
P : 正壓 (-0.103 ~ 1.030 MPa)

#### 輸出類型

01 : 1 NPN 輸出 & 類比輸出 (1 ~ 5 V)  
02 : 2 NPN 輸出  
03 : 1 PNP 輸出 & 類比輸出 (1 ~ 5 V)  
04 : 2 PNP 輸出

#### 接管口徑

F1 : R1/8", M5  
F2 : NPT1/8", #10-32UNF  
F3 : G1/8" (BSPP), M5  
M5 : M5 內牙

#### 配件類型 (選購)

BT-22 : 固定架  
BT-23 : 固定架  
PA-C : 面板接合器  
PA-D : 面板接合器 + 前保護蓋

#### 選購品

■ 固定架 : BT-22 / BT-23

■ 面板接合器 : PA-C

■ 面板接合器 + 前保護蓋 : PA-D

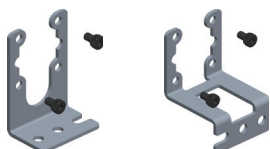

尺寸圖

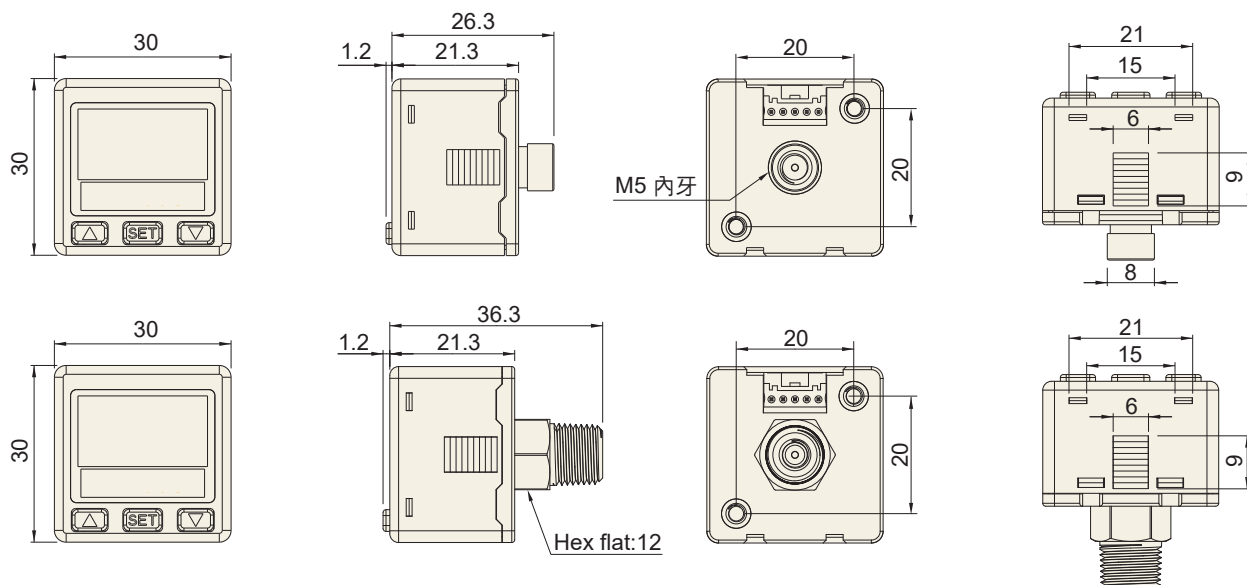

配件類型 / 尺寸圖

1 固定架

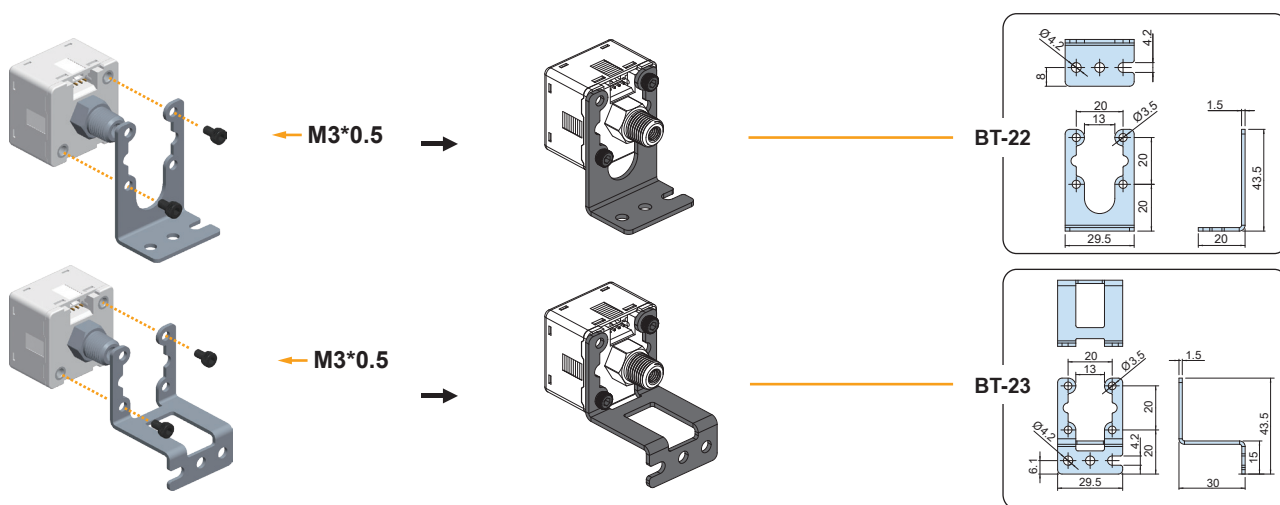

2 面板形式

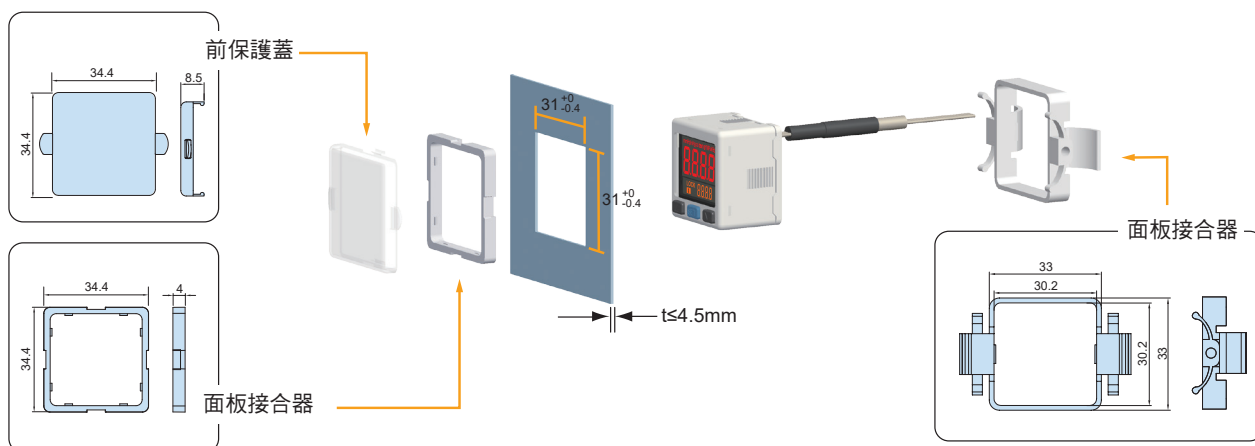

單位：mm